

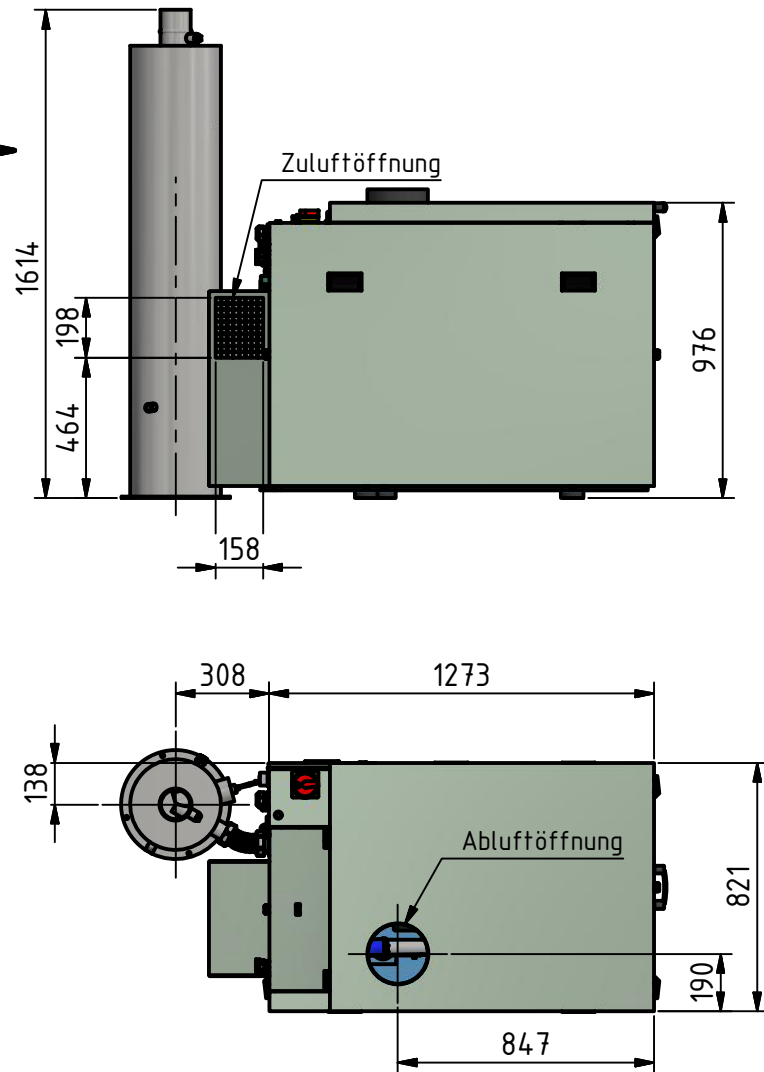

Ansicht A

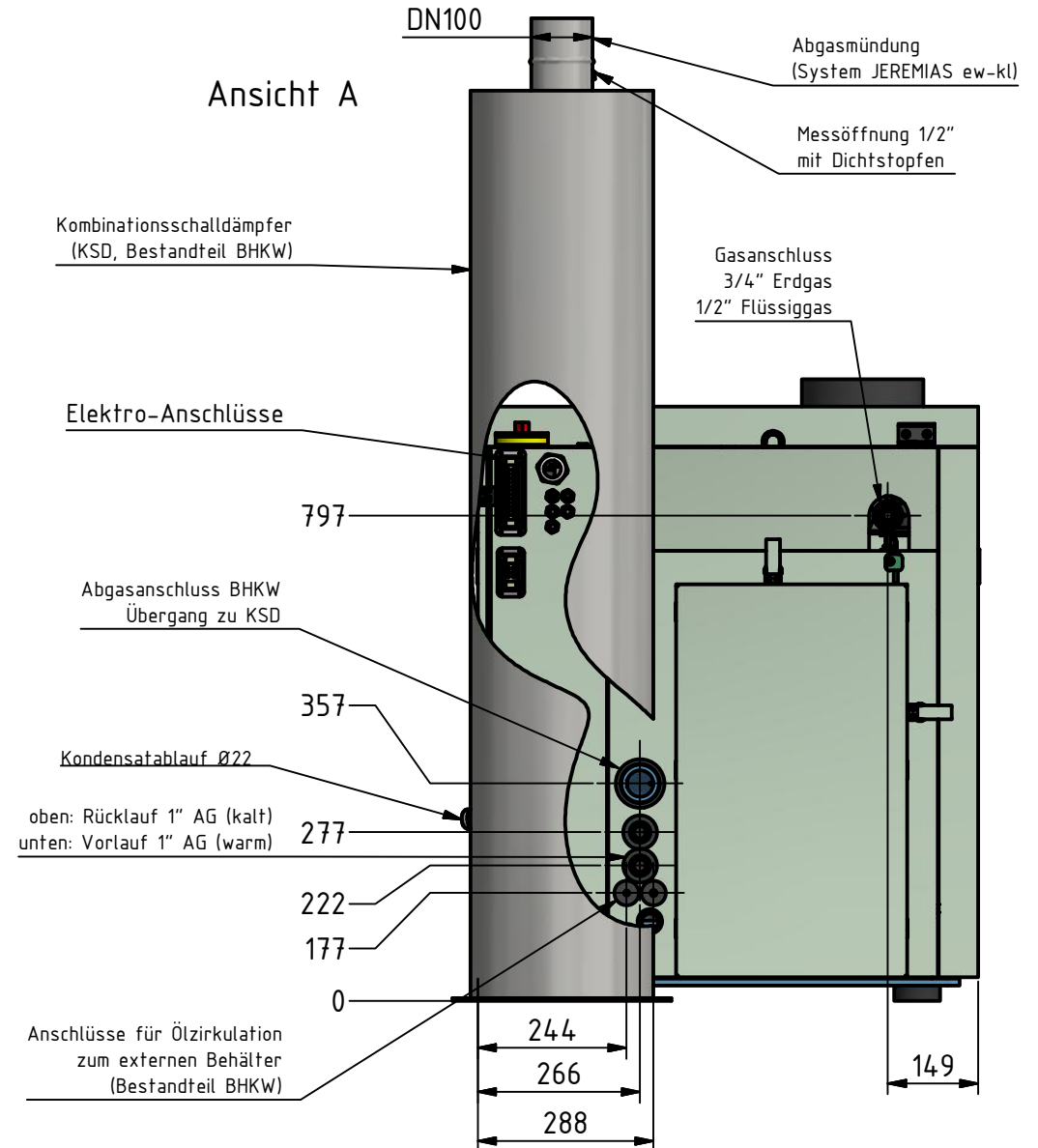

Ansicht A



Artikelnummer	Bezeichnung	Bauteilnummer / Zeichn.-Nr.		Allgemeintoleranz	
	BHKW Anschlüsse	sb16s 200 020		DIN ISO 2768-mK DIN ISO 1302 DIN ISO 13715	
 KW ENERGIE	Werkstoff	Datum	Freigabe / Name	Maßstab	Revision
	Hinweis:	13.03.2018	A. Dünhuber	1 : 25	
	CAD-Zeichnung, alle Rechte vorbehalten, Schutzvermerk nach DIN ISO 16016	Geprüft		Blattgröße	Blatt
				A4	1 1